

500X



THE SIDE OF BEAUTY*

* Derrière la beauté il y a l'excitation.

La force de la beauté : 500X est le crossover qui associe style et substance, l'alliance parfaite pour conquérir toutes les routes. Avec ses deux âmes, l'une urbaine, l'autre davantage off-road, elle répond aux goûts et aux exigences du plus grand nombre. Au-delà, 500X offre un plaisir de conduite, une technologie et une sécurité parmi les meilleurs du segment.





**500X exprime les valeurs
qui ont fait de Fiat 500 une icône
reconnue dans le monde entier.**

Avec 500X, le charme du Made in Italy
est complété par la robustesse d'une
voiture confortable, performante et
toujours connectée au monde extérieur.





UNE QUALITÉ DE CLASSE MONDIALE

L'excellence naît de l'excellence : **500X** est produite dans l'établissement entièrement restructuré SATA de Melfi (Italie), un des sites de production les plus efficaces du monde et le premier en Italie à recevoir la certification Silver Level du WCM (World Class Manufacturing), méthode internationale d'organisation du cycle de production. L'établissement de Melfi est un modèle d'organisation inspiré des principes de la production souple qui réduit la filière de production en simplifiant les opérations d'assemblage, pour donner vie au nouveau joyau de la famille **500**.



CHARME ET ESPRIT DE CONQUETE

----- CROSS • CROSS PLUS

Ces deux versions montrent l'âme la plus audacieuse et riche en équipements de 500X. C'est l'équation idéale pour tous ceux qui recherchent le look fort et distinctif d'un véritable crossover mais qui n'acceptent aucun compromis quand l'aventure les appelle.

500X Cross et Cross Plus sont disponibles avec une traction 4x2 associée au système Traction+, ou en version 4x4. Ces versions sont caractérisées par des pare-chocs d'aspect tout-terrain avec boucliers de protection, des jantes au design spécifique, des détails extérieurs avec finition chrome-satinée et des barres de toit longitudinales.



CLASSE ET PERSONNALITÉ

500X • POP • POPSTAR • LOUNGE

Il faut du talent pour se faire remarquer avec élégance dans les rues de la ville. Les versions au design urbain ont la tenue appropriée pour cela, notamment grâce à des boucliers de la couleur de la carrosserie et à des détails esthétiques chromés qui viennent souligner sa personnalité.





XCEPTIONAL*

BOÎTES DE VITESSES

Nouveauté dans la catégorie, **500X** est équipée d'une boîte de vitesses automatique à 9 rapports (AT9) qui permet, grâce aux 20 cartographies différentes, d'optimiser le confort de conduite et la consommation par rapport à une boîte de vitesses automatique traditionnelle. Une exclusivité dans le monde des crossovers compacts.

La même recherche d'optimisation de consommation se retrouve dans la boîte de vitesses automatique à double embrayage (DCT), qui permet également de mettre en valeur les qualités dynamiques de 500X avec un sentiment de précision et de fluidité dans le changement des rapports.

La boîte de vitesses automatique DCT peut être utilisée en mode automatique ou séquentiel, pour une conduite confortable ou plus sportive.

De quoi satisfaire toutes les exigences.

* Xceptionnelle



La boîte de vitesses automatique à 9 rapports est disponible avec les motorisations 1.4 MultiAir 170 ch et 2.0 MultiJet 140 ch à traction 4x4 : le couple soutenu et la distribution fluide assurent d'excellentes performances tout en garantissant le confort, l'exclusivité et la sécurité de la traction intégrale.

La boîte de vitesses automatique DCT à double embrayage est disponible avec la motorisation 1.4 MultiAir 140 ch : elle assure une distribution continue de couple et de traction, sans aucune perte de puissance pendant le changement de rapport.





TREME*

TRACTIONS

500X possède un comportement de crossover de classe supérieure, qui garantit un juste équilibre entre maniabilité, stabilité et plaisir de conduire : tout le mérite en revient aux suspensions arrière indépendantes de type MacPherson. De plus, grâce à la disponibilité de trois types de traction : 4x2, 4x2 avec Traction+ et 4x4, elle propose le plus vaste choix de son segment.

* Xtrême

4x4

La particularité de la traction 4x4 de **500X** repose sur l'adoption d'un **système de déconnexion de l'essieu arrière**, qui permet de réduire les pertes d'énergie dues à l'entraînement quand il n'est pas nécessaire d'utiliser le mode intégral. La déconnexion de l'essieu arrière permet de passer de façon fluide de la traction à quatre roues motrices à celle à deux roues motrices, et **assure la gestion permanente du couple sans intervention de la part du conducteur.**

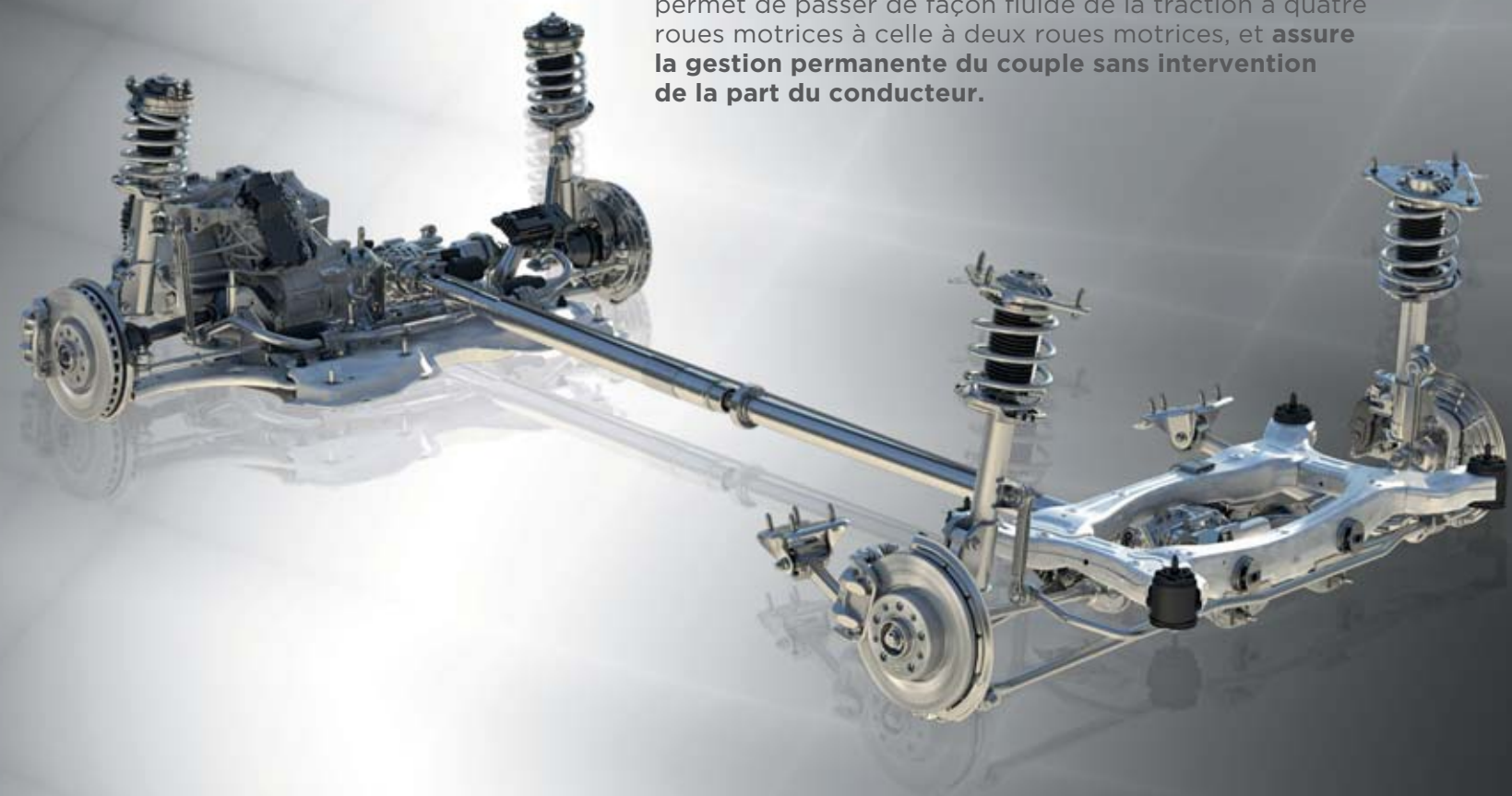

4x2 TRACTION+

Le **système Traction+**, associé aux motorisations 4x2 sur les versions Cross et Cross Plus, est un système de contrôle électronique de la traction qui, en agissant sur le système de freinage, garantit une répartition optimale du couple sur l'essieu avant, permettant ainsi au véhicule d'affronter les chaussées à faible adhérence.

500X
CROSS, CROSS PLUS

Auto



Sport Traction

500X
POPSTAR, LOUNGE

Auto



Sport All weather

Le **sélecteur de modes de conduite** permet de sélectionner, via la commande située sur le tunnel central, un des trois modes disponibles pour optimiser la dynamique de conduite en adaptant le comportement du véhicule. Il est de série sur les versions Popstar, Lounge, Cross et Cross Plus.



La traction 4x4 de **500X** n'impose aucune limite à la soif d'aventure et correspond parfaitement à la spécificité Cross : grâce à l'assiette rehaussée par rapport à la version 4x2, au design des pare-chocs qui améliore les angles d'attaque et de sortie et aux boucliers de protection, même les parcours tout-terrain peuvent être affrontés avec souplesse.



Données relatives aux versions Cross/Cross Plus avec traction 4x4

X CITING*

MOTEURS

Toutes les motorisations de **500X** offrent des émotions fortes : Essence 1.6 110 ch, 1.4 MultiAir 140 ch ou 170 ch 4x4, Diesel MultiJet 95 ch, 120 ch ou 140 ch 4x4.

Toutes les motorisations sont conformes à la réglementation Euro 6 et dotées de série du système Start/Stop™ : synonymes d'excellentes performances mais également d'une consommation et d'émissions de CO2 limitées.



* Xcitant





1.6 E-Torq 110 ch
traction avant

1.4 MultiAir II 140 ch
traction avant

1.4 MultiAir II 140 ch
DCT traction avant

1.4 MultiAir II 170 ch
AT9 traction 4x4

1.3 MultiJet II 95 ch
traction avant

1.6 MultiJet II 120 ch
traction avant

2.0 MultiJet II 140 ch
traction 4x4

2.0 MultiJet II 140 ch
AT9 traction 4x4



Cylindrée (cm³) :

1598

1368

1368

1368

1248

1598

1956

1956

Puissance maximum CE
kW (ch) à tours/min

81 (110) @ 5500

103 (140) @ 5000

103 (140) @ 5000

125 (170) @ 5500

70 (95) @ 3750

88 (120) @ 3750

103 (140) @ 4000

103 (140) @ 4000

Couple maximum CE
Nm (kgm) à tr/min

152 (15,5) @ 4500

230 (23,5) @ 1750

230 (23,5) @ 1750

250 (25,5) @ 2500

200 (20,4) @ 1500

320 (32,6) @ 1750

350 (35,7) @ 1750

350 (35,7) @ 1750

Transmission

manuelle
à 5 rapports

manuelle
à 6 rapports

automatique à double
embrayage, 6 rapports

automatique
à 9 rapports

manuelle
à 5 rapports

manuelle
à 6 rapports

manuelle
à 6 rapports

automatique
à 9 rapports

Traction

4x2

4x2

4x2

4x4

4x2

4x2

4x4

4x4

Accélération
0-100 km/h (s)

11,5

9,8

9,8

8,6

12,9

10,5

9,5

9,8

Vitesse maximale
(km/h)

180

190

190

200

172

186

190

190

Alimentation

Essence,
injection Multipoint

Essence,
injection Multipoint

Essence,
injection Multipoint

Essence,
injection Multipoint

Diesel, injection directe
Common-Rail avec
système MultiJet II et
turbocompresseur

Diesel, injection directe
Common-Rail avec
système MultiJet II et
turbocompresseur

Diesel, injection directe
Common-Rail avec
système MultiJet II et
turbocompresseur

Diesel, injection directe
Common-Rail avec
système MultiJet II et
turbocompresseur

Système Start/Stop™

oui

oui

oui

oui

oui

oui

oui

oui

Consommation en cycle urbain
(litres/100 km)

7,8

7,8

7,2

8,5

4,6

4,7

5,8

6,5

Consommation en cycle extra-ur-
bain
(litres/100 km)

5,0

5,0

4,9

5,7

3,8

3,8

4,4

4,9

Consommation en cycle mixte
(litres/100 km)

6,0

6,0

5,7

6,7

4,1

4,1

4,9

5,5

Émissions de CO₂
(g/km)

139

139

133

157

107

109

130

144

Classe écologique

Euro 6

Euro 6

Euro 6

Euro 6

Euro 6

Euro 6

Euro 6

Euro 6



TRAORDINARY*

SÉCURITÉ

Avec 500X vous pouvez profiter de chaque voyage en toute sérénité grâce aux nombreux équipements de sécurité, qui prévoient selon les finitions, en plus des 6 airbags et du système ESC, l'avertisseur de franchissement de ligne avec correction, le détecteur d'angle mort, le radar anticollision actif ou encore la caméra de recul. Protection maximale, stress minimal, pour une expérience de conduite exceptionnelle.

* Xtraordinaire



Radar anticollision actif

Il informe le conducteur via des avertissements sonores et visuels, s'il détecte, via les capteurs radar et vidéo, une différence de vitesse trop élevée entre la 500X et le véhicule qui la précède et donc un risque de collision potentiel. Si le conducteur n'intervient pas, le système active automatiquement le freinage pour éviter l'impact ou en limiter les conséquences.

RADAR ANTICOLLISION ACTIF



Frein de stationnement électrique

Le frein de stationnement, avec commande électrique, garantit le maximum de confort et de sécurité au conducteur. Ceci grâce aux fonctions automatiques : Auto Apply active le frein dès que le moteur est coupé ; Drive Away Release désactive le frein lorsque vous êtes sur le point de partir ; Safe Hold active le frein lors de conditions dangereuses.

FREIN DE STATIONNEMENT ÉLECTRIQUE



Régulateur - limiteur de vitesse adaptatif*

Ce système apporte une assistance à la conduite, qui permet de maintenir automatiquement une vitesse donnée de manière constante et de respecter toujours la même distance avec le véhicule de devant. Ce système peut être utilisé à partir de 30 km/h jusqu'à 150 km/h et est disponible sur l'ensemble de la gamme 500X quel que soit le mode de transmission (manuel, automatique, DCT).

RÉGULATEUR - LIMITEUR DE VITESSE ADAPTATIF*

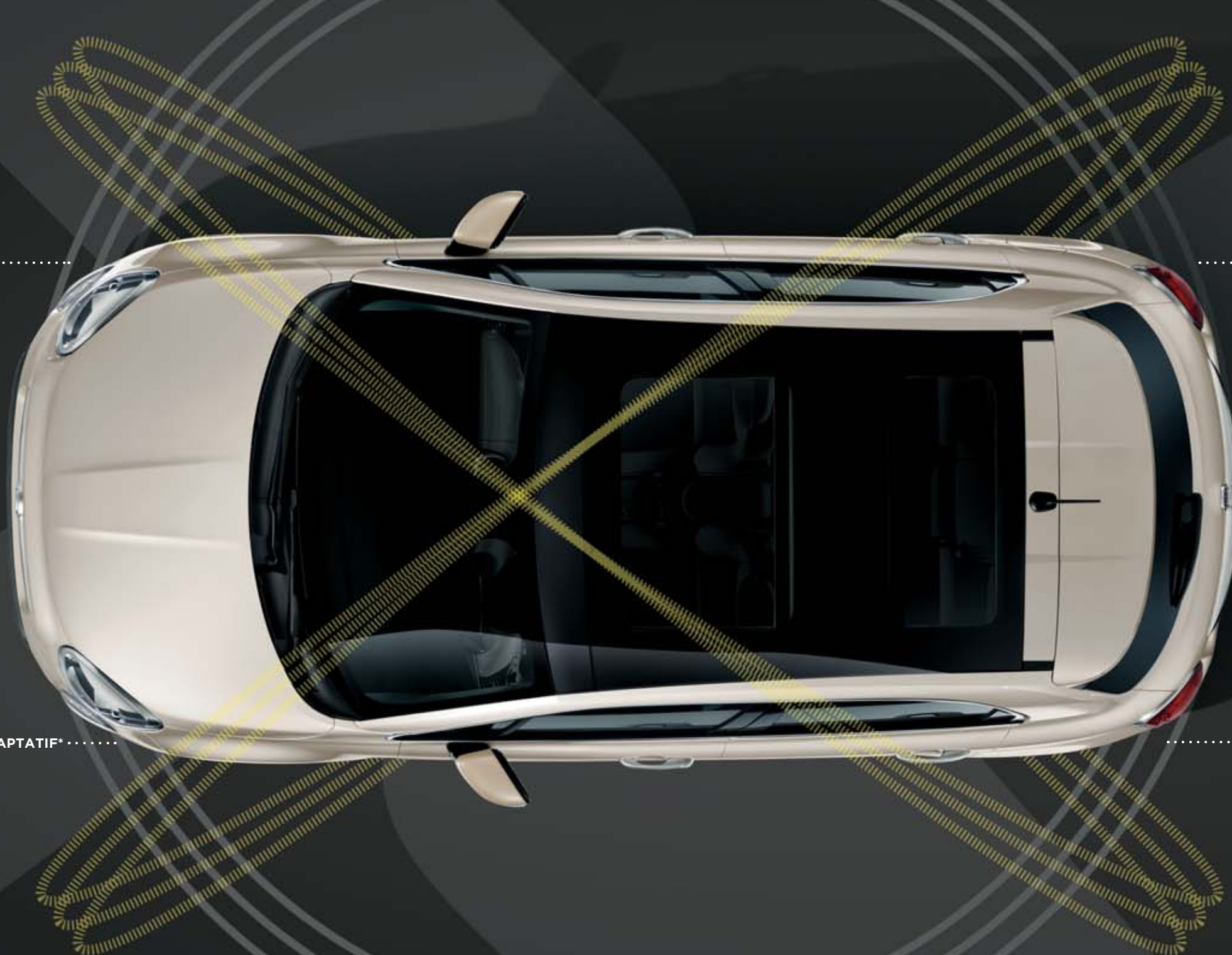

..... AVERTISSEUR DE FRANCHISSEMENT DE LIGNE AVEC CORRECTION



Avertisseur de franchissement de ligne avec correction

Il informe le conducteur si ce dernier change de voie de manière involontaire (sans actionner les clignotants). Le signal visuel sur le tableau de bord est accompagné d'une résistance supérieure opposée au changement de direction. Ce système fonctionne entre 60 km/h et 180 km/h.

..... CAMÉRA DE REcul ET RADAR DE REcul



Caméra de recul et radar de recul

La caméra de recul et les capteurs de stationnement arrière permettent de mieux appréhender les obstacles lors des manoeuvres de stationnement. Une représentation dynamique sur l'écran digital et des signalisations sonores viennent assurer la meilleure des manoeuvres.

..... DÉTECTEUR D'ANGLE MORT

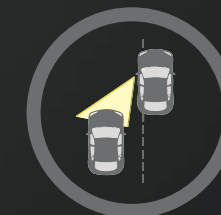

Détecteur d'angle mort

Il surveille la présence de véhicules dans les «angles morts» et prévient le conducteur par un signal lumineux sur les rétroviseurs extérieurs ainsi qu'un signal sonore. Il inclut la fonction qui informe, en marche arrière, de la présence d'un véhicule en approche sur le côté.

*Disponibilité mars 2016



X TROVERTED*

----- INFOTAINMENT

500X est aussi à l'aise pour voyager dans l'univers multimédia qu'elle l'est pour voyager sur la route. Sociable et ouverte sur le monde, 500X est toujours connectée avec les réseaux sociaux les plus importants, grâce à la gamme de systèmes Uconnect™ Live.

* Xtravertie



Uconnect™ Radio



Uconnect™ Radio 5"
Uconnect™ Radio Nav 5"



Uconnect™ Radio 6,5" Navi Plus

Uconnect™ Radio est le port d'accès au monde Uconnect™ : un système audio simple mais complet grâce au tuner RDS et au media player avec entrées USB et AUX.

Uconnect™ Radio 5" ajoute un large écran tactile de 5", la radio digitale AM/FM, les commandes au volant, le Bluetooth® qui inclut les appels mains libres, la lecture des SMS, les commandes vocales pour la radio, le téléphone et les fonctions médias, ainsi que le Streaming Audio Bluetooth® et la fonction eco:Drive. **Uconnect™ Radio 5"** est également disponible avec la fonction de navigation (en option).

Uconnect™ Radio 6,5" Navi Plus constitue l'offre d'infotainment la plus premium de la gamme, avec un large écran haute définition de 6,5" et la fonction de navigation 3D.

Avec les services Uconnect™, vous pourrez vivre une expérience de conduite tout à fait nouvelle. En effet, grâce à **TomTom LIVE**, vous disposerez toujours d'informations en temps réel sur le trafic, la météo et votre itinéraire.

Vous voyagerez également en compagnie de la musique de TuneIn et Deezer qui offrent plus de 100 000 stations radio internet et une bibliothèque musicale de plus de 35 millions de titres. Et tout ça sans jamais perdre les dernières nouvelles du monde, avec Reuters.



À bord de **500X** il est facile de libérer ses émotions et de les traduire en musique avec le système Hi-Fi Beats Audio. Grâce aux 9 haut-parleurs et à un amplificateur de plus de 500 W, il offre un rendu sonore à la fois riche et fidèle.



TRA
CONFORT

500X prend soin de ses passagers comme aucune autre. Le conducteur est au centre de toutes les attentions dès lors qu'il monte à bord : la planche de bord réserve un toucher et des sensations inégalés, grâce à la qualité de ses surfaces, de ses finitions et de ses matériaux. Les sièges ont été dessinés pour pouvoir offrir un confort optimal : les assises sont amples et enveloppantes, les flans sont enrichis de finitions en matériaux recherchés.



Version Lounge avec intérieur en cuir* perforé couleur tabac.

* Assise et face avant des dossiers



Version Cross Plus avec intérieur en cuir* perforé noir.

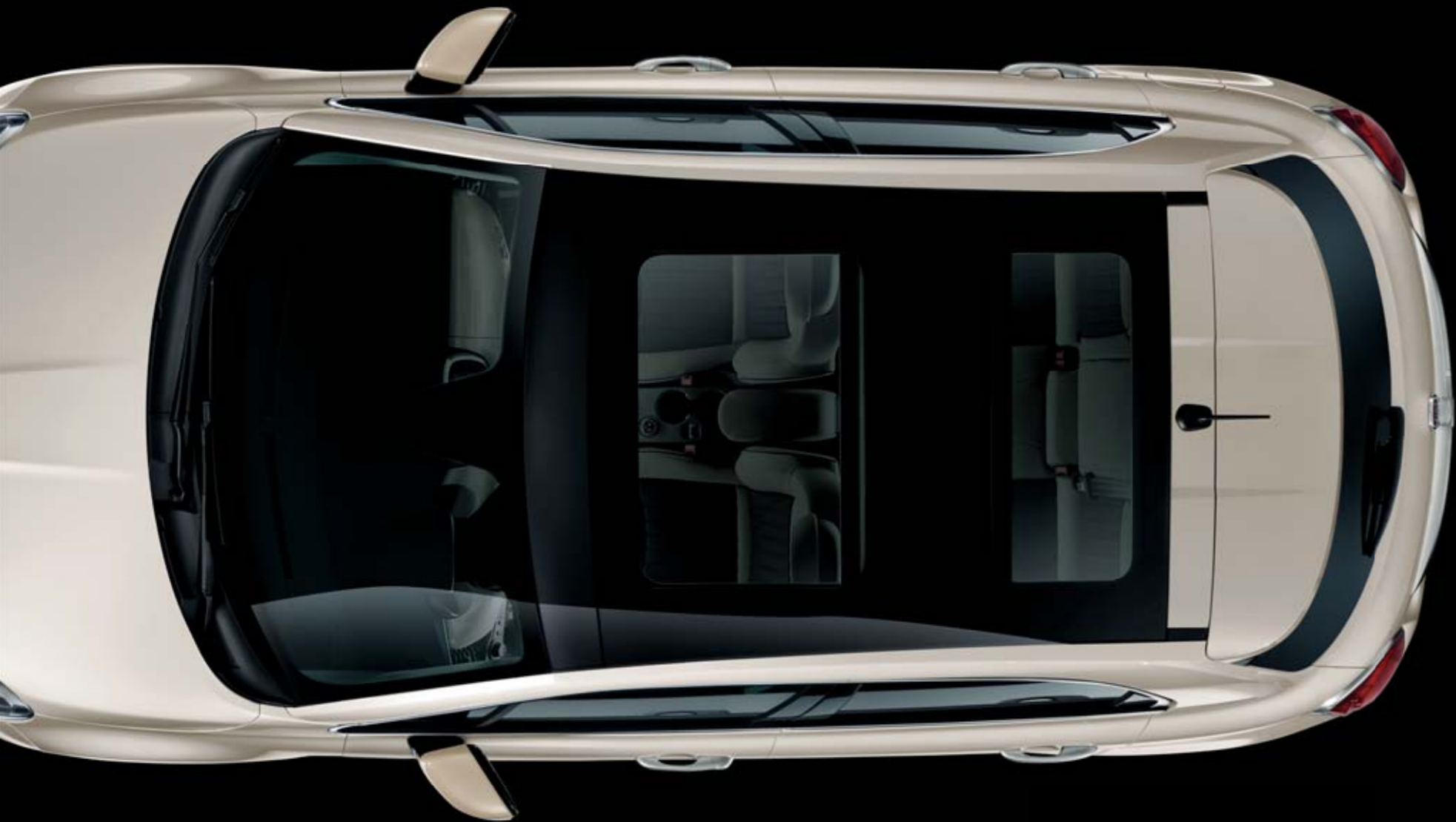

500 X - POP - POPSTAR
Intérieur en tissu gris et gris clair

POPSTAR
Intérieur en tissu gris et rouge.



LOUNGE
Tissu gris avec inserts en éco-cuir beige.

En option, en combinaison avec les revêtements en cuir, les sièges avant sont disponibles avec réglages électriques sur 8 positions.



LOUNGE
Tissu gris avec inserts en éco-cuir marron.

CROSS - CROSS PLUS
Tissu gris avec inserts en éco-cuir noir.



PRESSIVE

COULEURS

Communicative et originale, 500X s'exprime au travers de 12 coloris extérieurs différents : 4 pastel, 5 métallisés, 1 mat et 2 tri-couche.





TEINTES CARROSSERIE

PASTEL



895
ROUGE PASSIONE



296
BLANC GELATO



601
NOIR CINEMA



331
GRIS ARTE

PASTEL EXTRA SÉRIE

MÉTALLISÉE



348
GRIS ARGENTO

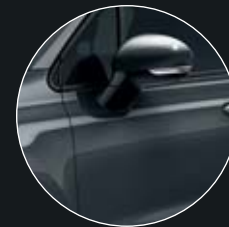

679
GRIS MODA



888
BLEU VENEZIA



399
BRONZE MAGNETICO



330
VERT TOSCANA

TRI-COUCHE



824
JAUNE AMALFI



831
ROUGE AMORE

MAT



400
BRONZE MAGNETICO

COULEURS PLANCHE DE BORD



PLANCHE DE BORD COULEUR CARROSSERIE
• de série sur finitions 500X, Pop, Popstar et Lounge



PLANCHE DE BORD TEXTURÉE AVEC FINITION GRIS MAT
• de série sur finitions Cross et Cross Plus



CLUSIVE
MOPAR



La diversité vous rend unique. 500X vous permet de vous différencier au quotidien grâce aux nombreux éléments de personnalisation exclusifs développés par Mopar®. Avec 500X, vivez vos passions sans limites.

PACKS STYLE



- Pack Style Rouge (coques de rétroviseurs, joncs de portes et stickers)
- Pack Style Blanc (coques de rétroviseurs, joncs de portes et stickers)
- Pack Style Bronze (coques de rétroviseurs, joncs de portes et stickers)
- Pack Style Gris (coques de rétroviseurs, joncs de portes et stickers)
- Pack Style Noir (coques de rétroviseurs et stickers)

Personnalisez votre 500X jusque dans ses moindres détails grâce aux **différentes coques de clés**.



Pack Chrome

(coques de rétroviseurs, cerclage des projecteurs antibrouillard, moulure sur le capot, joncs de portes).

ORGANISEUR DE COFFRE



PACKS LOISIRS



Personnalisation

Envie d'une touche de couleur ? Cinq packs Style (Rouge, Blanc, Bronze, Gris, Noir) comprenant des coques de rétroviseurs extérieurs, des inserts dans les joncs de portes et des stickers de toit/capot qui se marient parfaitement aux jantes en alliage. Si vous préférez un look total chrome, optez sans attendre pour le pack Chrome.

Loisirs

500X associe beauté et fonctionnalité grâce à une large gamme d'accessoires pour vous accompagner dans tous vos déplacements : porte-vélos, coffre de toit, filets ou organisateur de coffre. Pour profiter de vos loisirs tout au long de l'année, 500X vous propose deux packs qui réunissent un bac de coffre, des barres de toit transversales et un porte-vélos (Pack Loisirs Été) ou un porte-skis (Pack Loisirs Hiver).

Jantes en alliage

Pour rendre votre véhicule unique, MOPAR® propose une gamme de jantes en alliage 18" spécialement étudiées pour **500X**, et disponibles en 5 finitions exclusives.

JANTES EN ALLIAGE



SERVICES D'ENTRETIEN ET DE RÉPARATION

EXTENSION DE GARANTIE MAXIMUM CARE : COUVERTURE MAXIMALE SANS SOUCIS

La garantie Maximum Care protège votre véhicule contre les pannes électro-mécaniques jusqu'à 5 ans et vous pouvez choisir entre plusieurs durées selon vos besoins*. Vous pouvez souscrire la garantie Maximum Care auprès de n'importe quel Concessionnaire et Atelier Agréé dans un délai de 2 ans à compter du début de la garantie et à condition que votre véhicule ait effectué les entretiens programmés prévus dans la Notice d'entretien Fiat.

« EASY CARE » : UNE FORMULE D'ENTRETIEN CRÉÉE SUR MESURE POUR VOTRE VÉHICULE

Pour effectuer toutes les opérations obligatoires et recommandées par le constructeur, nous avons créé « Easy Care » qui vous permet d'acheter à l'avance, à des prix compétitifs, les services d'entretien programmé.

Vous pourrez acheter nos forfaits d'entretien au moment de l'achat de votre nouveau véhicule ou au plus tard au moment de la première échéance.

ESSENTIAL CARE : LA COUVERTURE ESSENTIELLE

Cette garantie est valable pour tous les véhicules FCA âgés jusqu'à 8 ans. C'est un produit complet qui comprend 2 ans d'assistance routière, 2 check-ups, 36 points de contrôle gratuits et des coupons de remises sur les pièces détachées et accessoires.

Ce produit est valable 2 ans à compter de la date de souscription.

* Pour de plus amples informations sur les conditions, les limites et les exclusions des Mopar Vehicle Protection service contracts, contactez votre concessionnaire et/ou votre atelier agréé Fiat Professional, ou bien visitez le site www.fiat.mopar.eu.



Durant toute la période de validité de la garantie contractuelle, Fiat vous offre une palette de services complémentaires gratuits et cumulables :

DÉPANNAGE SUR PLACE

En cas de panne ou autres imprévus, votre véhicule est dépanné sur place ou remorqué si nécessaire vers le Réparateur Agréé le plus proche.



FRAIS DE LIAISON

En cas de panne ou d'accident immobilisant le véhicule, la prise en charge du bénéficiaire et des éventuels passagers est organisée, pour un montant maximum de 70 € TTC.



VÉHICULE DE REMPLACEMENT

En cas de panne, un véhicule peut être mis à votre disposition jusqu'à 4 jours.



ANTI-IMPRÉVUS

Nous vous assistons aussi en cas de crevaison, erreur, panne ou gel de carburant, perte de clés ou bris de glace empêchant la voiture de circuler.



HÉBERGEMENT

En cas de panne immobilisant le véhicule à plus de 50 km du domicile du bénéficiaire, nous participons aux frais d'hôtel 3* du bénéficiaire et de ses passagers.



RÉCUPÉRATION DU VÉHICULE RÉPARÉ

Nous organisons et prenons en charge votre voyage vers le Réparateur Agréé Fiat pour aller récupérer votre voiture dès qu'elle est réparée.



GARANTIE CONTRACTUELLE FIAT⁽¹⁾



Pendant les 24 mois suivants la livraison, Fiat prend en charge la réparation ou le remplacement de toute pièce défectueuse sans limitation de kilométrage dans tout le réseau Fiat.

ESPACE CLIENT FIAT



Espace Client

Pour aller plus loin, Fiat a créé un espace client dédié à votre véhicule.

L'espace client, c'est :

Mode d'emploi et documentation de bord, carnet d'entretien personnalisé, conseils et forfaits entretien, catalogue accessoires, offres personnalisées, assistance et service.

SERVICES D'ENTRETIEN ET D'ASSISTANCE



Mopar[®] Vehicle Protection** vous propose l'unique gamme de services d'entretien approuvée par Fiat Chrysler Automobiles avec une offre de prestations pensée tout spécialement pour le soin de votre véhicule. Elle vous garantit que toutes les opérations d'entretien/maintenance sont exécutées chez les Réparateurs Agréés Fiat Chrysler Automobiles en Europe, et assurées par des techniciens hautement qualifiés et spécialisés utilisant exclusivement des Pièces d'Origine.

FINANCEMENTS ET SERVICES

FCA Capital France, FCA Leasing France et FCA Fleet Services France, filiales françaises de FCA Bank, vous permettent de choisir la solution de financement la plus adaptée à vos exigences parmi une grande variété de propositions attrayantes lors de l'acquisition ou de la location d'un véhicule Fiat.

Crédit Classique⁽²⁾ : Vous choisissez le montant de votre apport, et une durée de financement entre 12 et 72 mois (60 mois maximum pour les professionnels). Plus l'apport initial est important, plus les mensualités sont faibles. Vous devenez propriétaire de votre véhicule Fiat et optez pour une solution modulable.

LOA / Crédit-bail⁽³⁾ : Vous décidez du montant de votre apport et de la durée de votre financement entre 37 et 72 mois (61 mois maximum pour les professionnels) afin d'obtenir un loyer sur mesure et un coût d'utilisation maîtrisé. Au terme du contrat, vous avez la possibilité d'acquiescer le véhicule en réglant le montant de l'option d'achat défini au préalable ou de le restituer auprès de votre concessionnaire Fiat.

LOA « Ballon » / Crédit-bail « Ballon »⁽⁴⁾ : Vous bénéficiez de loyers allégés sans contrainte de revente de votre Fiat. Les loyers sont déterminés en fonction de l'apport, de la durée, du kilométrage et de l'option d'achat finale. Au terme du contrat, vous pouvez soit acquiescer définitivement votre Fiat selon l'option d'achat déterminée en début de contrat, soit restituer votre véhicule et repartir, si vous le souhaitez, au volant d'un nouveau véhicule.

Location Longue Durée⁽⁴⁾ : Cette formule locative simple, vous garantit flexibilité et mobilité. Vous choisissez la durée (de 12 à 60 mois) et le kilométrage de votre contrat (jusqu'à 200 000 km) en fonction de vos besoins. Vous profitez de votre véhicule Fiat et le restituez à la fin de votre contrat sans vous soucier de sa revente.

Nous offrons également une gamme complète de services, qui vous protègent contre tout imprévu : assurez votre capital en cas de destruction totale ou de vol de votre véhicule Fiat avec l'assurance Indemnité Complémentaire – IC⁽⁵⁾, protégez vos proches avec l'assurance Décès Invalidité – DI⁽⁶⁾, bénéficiez de l'assistance 24h/24 dans les assurances DI(A), IC(A) et IC(VR) et profitez d'une offre de maintenance complète incluant la garantie, l'assistance, les pièces d'usure, la main-d'œuvre, le véhicule de remplacement et un service jockey lors de vos révisions avec le contrat « Atout Services VN »⁽⁶⁾.

UN CRÉDIT VOUS ENGAGE ET DOIT ÊTRE REMBOURSÉ. VÉRIFIEZ VOS CAPACITÉS DE REMBOURSEMENT AVANT DE VOUS ENGAGER.

*Partir en toute liberté. **La protection de véhicule Mopar. (1) Détails et modalités auprès de votre Distributeur Fiat. (2) Sous réserve d'acceptation de votre dossier par FCA Capital France, 6 rue Nicolas Copernic - 78190 Trappes, SA au capital de 11 360 000 € inscrite au RCS de Versailles sous le N° 592 033 591. (3) Sous réserve d'acceptation de votre dossier par FCA Leasing France, 6 rue Nicolas Copernic - 78190 Trappes, SNC au capital de 8 954 580,86 € inscrite au RCS de Versailles sous le N° 342 499 126. (4) Sous réserve d'acceptation de votre dossier par FCA Fleet Services France, 6 rue Nicolas Copernic 78190 Trappes, SAS au capital de 3 000 000 € inscrite au RCS de Versailles sous le N° 413 360 181. (5) Conditions disponibles sur simple demande dans votre point de vente agréé. N° ORIAS FCA Capital France 072022909 N° ORIAS FCA Leasing France 12066654. (6) « Atout Services VN » est proposé par FCA Fleet Services France, 6 rue Nicolas Copernic 78190 Trappes, SAS au capital de 3 000 000 € inscrite au RCS de Versailles sous le N° 413 360 181.

Catalogue Fiat Réf. 521401 - Février 2016 - Ce document annule et remplace sa précédente édition : Réf. 521 394 - Octobre 2015. FCA France, Société Anonyme au capital de 96 000 000 € - RCS Versailles 305 493 173. Les caractéristiques des véhicules présentés sont celles existant au moment de l'édition. Les informations contenues dans ce document sont données à titre indicatif. Dans le souci d'améliorer constamment ses produits, Fiat se réserve le droit de modifier, à tout moment et sans préavis les prix, les teintes, les matériaux, l'équipement et les caractéristiques techniques de ses véhicules ou de mettre fin à la production de certains modèles. Certains modèles et certaines pièces illustrés dans ce document peuvent légèrement différer des exécutions réelles. Par exemple, les couleurs illustrées ne peuvent vous donner qu'une idée générale des couleurs réelles et sont notamment fonction de l'impression de ce document.

Fiat Marketing 04.2.2736.48 - S - 02/2016 - Imprimé en Italie - TS - Publication imprimée sur papier sans chlore.

